

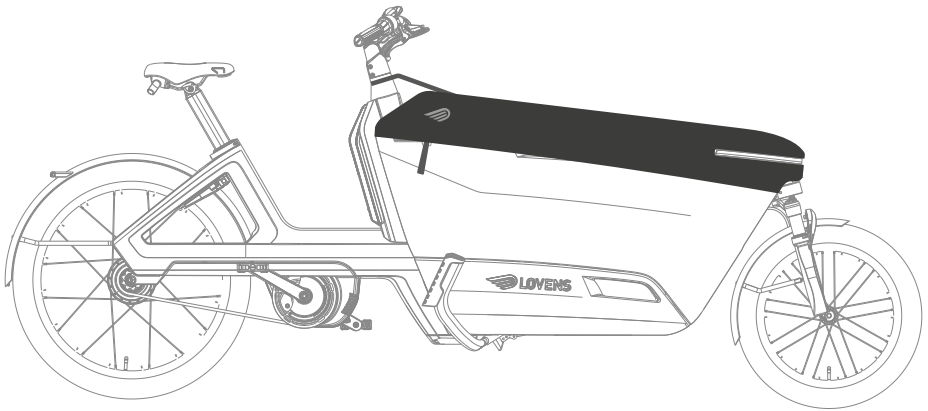

LOVENS

LOVE TO GO BEYOND



Lovens Explorer 2 Box Cover user manual

NL

EN

DE

FR

LET OP

Controleer altijd de website voor de laatste versie van de handleiding.
Bezoek de service pagina op www.lovensbikes.com.

NOTICE

Always check the website for the most recent version of the manual.
Visit the service page at www.lovensbikes.com.

HINWEIS

Überprüfe immer die Website auf die neueste Version des Handbuchs.
Besuche die Service-Seite unter www.lovensbikes.com.

AVIS

Consultez toujours le site Web pour trouver la dernière version du manuel.
Visitez la page du service à l'adresse www.lovensbikes.com.

1 Garantie

- Optima Cycles B.V. biedt 2 jaar garantie op de box cover vanaf de datum van aankoop. Bewaar daarom je aankoopbewijs goed.
- Deze garantie dekt uitsluitend gebreken die het gevolg zijn van fabricage- en/of productiefouten.
- De garantie is niet van toepassing in de volgende gevallen:
 - Schade of gebreken veroorzaakt door invloeden van buitenaf, zoals geweld, vandalisme of ongevallen.
 - Onjuist of oneigenlijk gebruik van het product.
 - Normale slijtage door dagelijks gebruik.
 - Normale slijtage of verkleuring als gevolg van langdurige blootstelling aan UV-straling (zonlicht).
 - Het niet naleven van de instructies uit deze handleiding.
 - Gebruik van niet-originele onderdelen of accessoires.
 - Het zelf aanpassen of modificeren van de box cover.

Disclaimer

Optima Cycles B.V. is in geen geval aansprakelijk voor gevolgschade, zoals schade aan de fiets, accu, persoonlijke eigendommen of letsel, die voortkomt uit verkeerd gebruik, onjuiste montage, externe factoren of aanpassingen aan de box cover.

2 Veiligheid

Controleer altijd de website voor de laatste versie van de handleiding. Bezoek de service pagina op www.lovensbikes.com.

- Dit product is uitsluitend geschikt voor gebruik op de Lovens Explorer 2.

WAARSCHUWINGEN

- Zorg dat de haken van de box cover aan beide kanten vastzitten.
- De box cover biedt géén bescherming bij ongevallen.
- Zorg er altijd voor dat zowel de bestuurder als kinderen een goedgekeurde helm dragen en dat alle gordels correct zijn vastgemaakt. Raadpleeg hiervoor de handleiding van de Lovens Explorer 2.
- Laat kinderen nooit met de box cover spelen. Houd altijd toezicht wanneer er kinderen in de bakfiets met box cover zitten.
- Laat de fiets nooit zonder toezicht op de standaard staan wanneer er kinderen in de box zitten. Door bijvoorbeeld een ongelijke ondergrond of sterke wind kan de fiets omvallen, met mogelijk ernstig letsel tot gevolg.
- Controleer altijd of de koplamp van de fiets nog duidelijk zichtbaar is en stel waar nodig de montage van de box cover bij.
- Bevestig de bijgeleverde stelband nooit aan de stuurpen of het stuur. Dit kan gevaarlijk zijn.

VOORZICHTIG

- Wanneer de bakfiets wordt vervoerd, bijvoorbeeld op een fietsendrager of aanhangwagen, moet de box cover altijd worden verwijderd.

LET OP

- De box cover beschermt niet tegen diefstal. Laat nooit waardevolle spullen achter in de bak.

- Leg geen zware of scherpe voorwerpen op de box cover om beschadiging te voorkomen.
- Raak het doek niet aan met vette handen en gebruik geen oplosmiddelen of agressieve schoonmaakmiddelen bij het reinigen. Spoel de box cover uitsluitend af met lauwwarm water.

3 Benodigheden

3.1 Eigen gereedschap

Voor het installeren van de box cover is er geen gereedschap nodig.

3.2 Product onderdelen



Figuur 1 - Lovens Explorer 2 box cover

1. Box cover stelband
2. Box cover

4 Instructies

4.1 Installatie instructies

1. Pak de box cover en plaats deze over de voorkant van de fiets.



Figuur 2 - Voorkant plaatsen

2. Lijn het doorzichtige deel in de box cover goed uit met de reflector/verlichtingsstrip aan de voorkant van de fiets. Het is van belang dat je verlichting altijd goed zichtbaar blijft.



Figuur 3 - Led strip box cover uitlijnen

3. Zorg ervoor dat de box cover altijd om de voorlamp heen valt zoals hieronder staat afgebeeld.



Figuur 4 - Voorlamp uitlijnen met gat

WAARSCHUWING

- Controleer altijd of de koplamp van de fiets nog duidelijk zichtbaar is en stel waar nodig de montage van de box cover bij.
4. Trek de box cover nu over de achterkant van de fiets heen en bevestig de montagehaken in de twee interfaces aan de achterkant van de fiets.



Figuur 5 - Box coverhaak vastmaken

WAARSCHUWING

- Zorg dat de haken van de box cover aan beide kanten vastzitten.

5. Pak de meegeleverde stelband en lus deze door de loop van de stelband heen en loop deze om de stuurbuis heen. Gebruik de stelband niet als er kinderen in de bak zitten.

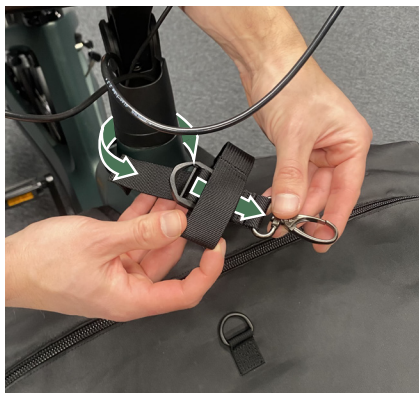

Figuur 6 - Box cover stelband om fiets lussen

6. Klik de stelband vast aan het haakje op de box cover.



Figuur 7 - Box cover stelband vastklikken

7. Om de box cover op spanning te zetten kan de stelband aangetrokken worden. Hierdoor wordt voorkomen dat water zicht op de box cover op kan hopen.

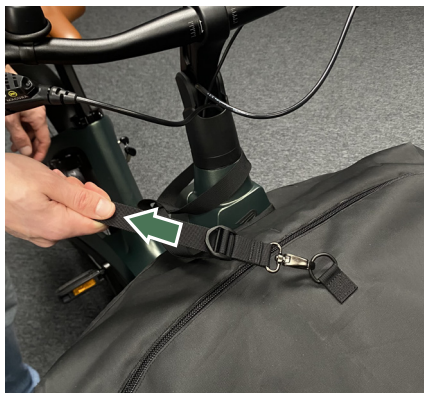

Figuur 8 - Stelband op spanning zetten

WAARSCHUWING

- Bevestig de bijgeleverde stelband nooit aan de stuurpen of het stuur. Dit kan gevaarlijk zijn.
8. Plaats de stelband altijd onder de groene lijn in de afbeelding. Het rood aangegeven vlak is niet bedoeld om de stelband aan te bevestigen omdat dit verandering van de stuurbeweging kan veroorzaken.



Figuur 9 - Stelband plaatsen

9. Controleer of je het stuur geheel vrij kan draaien zonder belemmeringen voordat je met de box cover gaat fietsen.

5. Gebruik instructies

5.1 Afstellen haakspanning

De spanning in de haken is vanuit de fabriek al afgesteld en staat over het algemeen goed.

Mocht het toch nodig zijn om de spanning in de haken te verhogen of te verlagen volg dan de volgende stappen.

1. Haal de stelband en de box coverhaken los.
2. Klap de box cover open zoals hieronder staat afgebeeld.
3. Aan de binnenkant van de box cover bevindt zich een met klittenband bevestigd stuk stof die de band van de haak bedekt. Open dit stuk stof.
4. De spanning van de haken kan vervolgens aangepast worden door het klittenband over de richting van de pijlen te verplaatsen.
5. Druk het klittenband na de aanpassing goed vast en sluit het vak weer. Doe de aanpassing altijd aan beide zijde om de spanning gelijkmatig te verdelen.



Figuur 10 - Spanning haak aanpassen

5.2 Passagiers vervoeren

WAARSCHUWINGEN

- De box cover biedt géén bescherming bij ongevallen.
- Zorg er altijd voor dat zowel de bestuurder als kinderen een goedgekeurde helm dragen en dat alle gordels correct zijn vastgemaakt. Raadpleeg hiervoor de handleiding van de Lovens Explorer 2.
- Laat kinderen nooit met de box cover spelen. Houd altijd toezicht wanneer er kinderen in de bakfiets met box cover zitten.
- Laat de fiets nooit zonder toezicht op de standaard staan wanneer er kinderen in de box zitten. Door bijvoorbeeld een ongelijke ondergrond of sterke wind kan de fiets omvallen, met mogelijk ernstig letsel tot gevolg.

VOORZICHTIG

- Wanneer de bakfiets wordt vervoerd, bijvoorbeeld op een fietsendrager of aanhangwagen, moet de box cover altijd worden verwijderd.

LET OP

- De box cover beschermt niet tegen diefstal. Laat nooit waardevolle spullen achter in de bak.

De box cover biedt de mogelijkheid om de cover te gebruiken en gelijktijdig passagiers te vervoeren. Open het passagiers vak als volgt:

1. Haal de stelband uit stap 5 lost en open de rits aan de bovenkant van de box cover.



Figuur 11 - Passagiers vak openritsen

2. Rol het geopende deel van de box cover op zoals hieronder staat afgebeeld. Rol door totdat je bij de klip op de box cover uitkomt.



Figuur 12 - Passagiers vak oprollen

3. Aan de binnenkant van de box cover bevindt zich een fixatieriem die is voorzien van klittenband. Gebruik deze riem om het zojuist opgerolde passagiers vak vast te zetten.



Figuur 13 - Passagiers vak vastzetten

vervolgens op om vouwvorming te voorkomen.

- Berg de box cover op in een droge, donkere ruimte.

LET OP

- Leg geen zware of scherpe voorwerpen op de box cover om beschadiging te voorkomen.

6 Na gebruik

6.1 Schoonmaken

- Reinig de box cover regelmatig met lauwwarm water.

LET OP

- Raak het doek niet aan met vette handen en gebruik geen oplosmiddelen of agressieve schoonmaakmiddelen bij het reinigen. Spoel de box cover uitsluitend af met lauwwarm water.

6.2 Demontage en opbergen

- Verwijder de box cover van de protection tube door de haken en de stelband los te halen.
- Reinig de box cover voordat deze voor langere tijd wordt opgeborgen.
- Vouw bij het opbergen de zijkanten naar binnen en rol de box cover

1 Warranty

- Optima Cycles B.V. offers a two-year warranty on the box cover from the date of purchase.
- Therefore, please keep your proof of purchase in a safe place.
- This warranty only covers defects resulting from manufacturing and/or production errors.
- The warranty does not apply in the following cases:
 - Damage or defects caused by external influences such as violence, vandalism or accidents.
 - Incorrect or improper use of the product.
 - Normal wear and tear due to daily use.
 - Normal wear and tear or discolouration resulting from prolonged exposure to UV radiation (sunlight).
 - Failure to comply with the instructions in this manual.
 - Use of non-original parts or accessories.
 - Modifying or altering the box cover yourself.

Disclaimer

Optima Cycles B.V. is in no way liable for consequential damage, such as damage to the bicycle, battery, personal property or injury, resulting from misuse, incorrect assembly, external factors or modifications to the box cover.

2 Safety

Always check the website for the latest version of the manual. Visit the service page at www.lovensbikes.com.

- This product is only suitable for use on the Lovens Explorer 2.

WARNINGS

- Ensure that the hooks on the box cover are fastened on both sides.
- The box cover does not offer protection in the event of an accident.
- Always ensure that both the driver and children wear an approved helmet and that all seat belts are fastened correctly. Please refer to the Lovens Explorer 2 manual for more information.
- Never allow children to play with the box cover. Always supervise children when they are in the cargo bike with the box cover.
- Never leave the bike unattended on its stand when children are in the box. Uneven ground or strong winds, for example, could cause the bike to fall over, resulting in serious injury.
- Always check that the bikes headlight is clearly visible and adjust the mounting of the box cover if necessary.
- Never attach the supplied adjustment strap to the stem or handlebars. This can be dangerous.

CAUTION

- When transporting the bike, for example on a bike carrier or trailer, the box cover must always be removed.

NOTICE

- The box cover does not protect against theft. Never leave valuable items in the box.
- Do not place heavy or sharp objects on the box cover to prevent damage.
- Do not touch the fabric with greasy hands and do not use solvents or aggressive cleaning agents when cleaning. Only rinse the box cover with lukewarm water.

3 Requirements

3.1 Own tools

No tools are required to install the box cover.

3.2 Product components



Figure1 - Lovens Explorer 2 box cover

1. Box cover strap
2. Box cover

4 Instructions

4.1 Installation instructions

1. Take the box cover and place it over the front of the bike.



Figure 2 - Front placement

2. Align the transparent part of the box cover with the reflector/light strip at the front of the bike. It is important that your lights remain clearly visible at all times.



Figure 3 - Aligning the LED strip box cover

3. Ensure that the box cover always covers the front light as shown below.



Figure 4 - Aligning the front light with the hole

WARNING

- Always check that the bike's headlight is clearly visible and adjust the box cover mounting if necessary.
4. Now pull the box cover over the back of the bike and attach the mounting hooks to the two interfaces at the back of the bike.



Figure 5 - Fastening the box cover hook

WARNING

- Ensure that the hooks on the box cover are fastened on both sides.

5. Take the supplied adjustment strap, loop it through the adjustment strap and wrap it around the handlebar tube. Do not use the adjustment strap when there are children in the box.

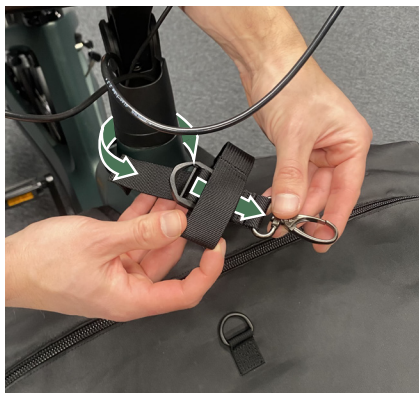

Figure 6 - Box cover fastening strap for bicycle loops

6. Click the adjustment strap onto the hook on the box cover.



Figure 7 - Clicking the box cover retaining strap into place

7. To tighten the box cover, the adjustment strap can be pulled tight. This prevents water from accumulating on the box cover.

EN



Figure 8 - Tensioning the tensioning strap

WARNING

- Never attach the supplied adjustment strap to the stem or handlebars. This can be dangerous.
8. Always place the adjustment strap below the green line in the image. The area marked in red is not intended for attaching the adjustment strap, as this may impede the movement of the handlebars.



Figure 9 - Installing the retaining band

Before cycling with the box cover, check that you can turn the handlebars freely without any obstruction.

5. Instructions for use

5.1 Adjusting hook tension

The tension in the hooks is already adjusted at the factory and is generally correct.

If it is necessary to increase or decrease the tension in the hooks, follow the steps below.

1. Remove the adjustment strap and the box cover hooks.
2. Open the box cover as shown below.
3. On the inside of the box cover, there is a piece of fabric attached with Velcro that covers the hook strap. Open this piece of fabric.
4. The tension of the hooks can then be adjusted by moving the Velcro in the direction of the arrows.
5. Press the Velcro firmly after adjustment and close the compartment again. Always make the adjustment on both sides to distribute the tension evenly



Figure 10 - Adjusting hook tension

WARNINGS

- The box cover does not offer protection in the event of an accident.
- Always ensure that both the driver and children wear an approved helmet and that all seat belts are correctly fastened. Please refer to the Lovens Explorer 2 manual for more information.
- Never allow children to play with the box cover. Always supervise children when they are in the cargo bike with the box cover.
- Never leave the bike unattended on its stand when children are in the box. Uneven ground or strong winds, for example, can cause the bike to tip over, resulting in serious injury.

CAUTION

- When transporting the bike, for example on a bike rack or trailer, the box cover must always be removed.

NOTICE

- The box cover does not protect against theft. Never leave valuable items unattended.

5.2 Transporting passengers

The box cover allows you to use the cover and transport passengers at the same time. Open the passenger compartment as follows:

1. Remove the adjustment strap from step 5 and open the zipper at the top of the box cover.



Figure 11 - Unzipping the passenger compartment

2. Roll up the open part of the box cover as shown below. Continue rolling until you reach the clip on the box cover.



Figure 12 - Rolling up the passenger compartment

3. On the inside of the box cover, there is a fastening strap with Velcro. Use this strap to secure the passenger compartment that you have just rolled up.

prevent creasing.

- Store the box cover in a dry, dark place.

NOTICE

- Do not place heavy or sharp objects on the box cover to prevent damage.

EN



Figure 13 - Securing the passenger compartment

6 After use

6.1 Cleaning

- Regularly clean the box cover with lukewarm water.

NOTICE

- Do not touch the fabric with greasy hands and do not use solvents or aggressive cleaning agents when cleaning. Only rinse the box cover with lukewarm water.

6.2 Disassembly and storage

- Remove the box cover from the protective tube by unfastening the hooks and the adjustment strap.
- Clean the box cover before storing it for a long period of time.
- When storing, fold the sides inwards and then roll up the box cover to

1 Garantie

- Optima Cycles B.V. gewährt dir ab Kaufdatum 2 Jahre Garantie auf der Boxabdeckung. Bewahre daher deinen Kaufbeleg sorgfältig auf.
- Diese Garantie deckt ausschließlich Mängel ab, die auf Herstellungs- und/oder Produktionsfehler zurückzuführen sind.
- Die Garantie gilt nicht in den folgenden Fällen:
 - Schäden oder Mängel, die durch äußere - Einflüsse wie Gewalt, Vandalismus oder Unfälle verursacht wurden.
 - Unsachgemäße oder zweckwidrige Verwendung des Produkts.
 - Normale Abnutzung durch den täglichen Gebrauch.
 - Normale Abnutzung oder Verfärbungen durch längere Einwirkung von UV-Strahlung (Sonnenlicht).
 - Nichtbeachtung der Anweisungen in dieser Anleitung.
 - Verwendung von nicht originalen Teilen oder Zubehör.
 - Eigenständige Anpassung oder Modifizierung der Boxabdeckung.

Haftungsausschluss

Optima Cycles B.V. haftet in keinem Fall für Folgeschäden, wie zum Beispiel Schäden am Fahrrad, am Akku, an deinen persönlichen Gegenständen oder für Verletzungen, die durch unsachgemäßen Gebrauch, falsche Montage, externe Faktoren oder Änderungen an der Boxabdeckung entstehen.

2 Sicherheit

Damit du mit deinem Lovens Explorer 2 jederzeit sicher unterwegs bist, solltest du regelmäßig die aktuellste Version des Handbuchs prüfen. Du findest sie auf der Service-Seite von: www.lovensbikes.com

- Bitte beachte: Die Boxabdeckung ist ausschließlich für das Lovens Explorer 2 entwickelt.

WARNHINWEISE

- Stelle sicher, dass die Haken der Boxabdeckung auf beiden Seiten befestigt sind.
- Die Boxabdeckung bietet keinen Schutz bei Unfällen.
- Achte immer darauf, dass sowohl der Fahrer als auch die Kinder einen zugelassenen Helm tragen und dass alle Gurte korrekt angelegt sind. Lies dazu die Bedienungsanleitung des Lovens Explorer 2.
- Lass Kinder niemals mit der Boxabdeckung spielen. Beaufsichtige Kinder immer, wenn sie sich in einem Lastenfahrrad mit Boxabdeckung befinden.
- Lass das Fahrrad niemals unbeaufsichtigt auf dem Ständer stehen, wenn Kinder in der Box sitzen. Durch unebenen Untergrund oder starken Wind kann das Fahrrad umkippen, was zu schweren Verletzungen führen kann.
- Überprüfe immer, ob der Scheinwerfer des Fahrrads noch gut sichtbar ist, und passe gegebenenfalls die Montage der Boxabdeckung an.
- Befestige das mitgelieferte Einstellband niemals am Vorbau oder Lenker. Dies kann gefährlich sein.

VORSICHT

- Wenn das Lastenrad transportiert wird, beispielsweise auf einem Fahrradträger oder Anhänger, muss die Boxabdeckung immer entfernt werden.

HINWEIS

- Die Boxabdeckung schützt nicht vor Diebstahl. Lass niemals Wertsachen in der Box zurück.
- Lege keine schweren oder scharfen Gegenstände auf die Boxabdeckung, um Beschädigungen zu vermeiden.
- Berühre das Tuch nicht mit fettigen Händen und verwende zum Reinigen keine Lösungsmittel oder aggressive Reinigungsmittel. Spüle die Boxabdeckung ausschließlich mit lauwarmem Wasser ab.

3 Benötigte Materialien

3.1 Eigene Werkzeuge

Für die Installation der Boxabdeckung sind keine Werkzeuge erforderlich.

3.2 Produktkomponenten



Abbildung 1 – Lovens Explorer 2 Boxabdeckung

1. Boxabdeckung-Befestigungsband
2. Boxabdeckung

4 Anweisungen

4.1 Installationsanweisungen

1. Nimm die Boxabdeckung und lege sie über die Box des Lastenrades.



Abbildung 2 – Box abdecken

2. Richte den durchsichtigen Teil der Boxabdeckung genau auf den Reflektor/die Beleuchtungsleiste an der Vorderseite des Fahrrads aus. Es ist wichtig, dass deine Beleuchtung immer gut sichtbar bleibt.



Abbildung 3 – Transparenten Teil des Covers über die LED-Leiste ziehen

3. Achte darauf, dass die Boxabdeckung immer wie unten abgebildet um die Frontleuchte herum fällt.



Abbildung 4 – Aussparung an der Frontleuchte ausrichten

WARNHINWEIS

- Überprüfe immer, ob der Scheinwerfer des Fahrrads noch gut sichtbar ist, und passe gegebenenfalls die Ausrichtung der Boxabdeckung an.

4. Ziehe nun die Boxabdeckung über die Rückseite der Box und befestige die Montagehaken in den beiden Schnittstellen an der Rückseite des Fahrrads.



Abbildung 5 – Befestigen des Box-Cover-Hakens

WARNHINWEIS

Stelle sicher, dass die Haken des Box-Covers auf beiden Seiten befestigt sind.

5. Nimm das mitgelieferte Einstellband, führe es durch die Öse des Einstellbands und lege es um das Lenkrohr. Verwende das Einstellband nicht, wenn Kinder in der Box sitzen.



Abbildung 6 – Boxabdeckungs-Einstellband um das Lenkrohr schlingen

6. Befestige das Einstellband am Haken an der Boxabdeckung.



Abbildung 7 – Boxabdeckungs-Einstellband einrasten

7. Um die Boxabdeckung zu spannen, kannst du das Einstellband festziehen. Dadurch wird verhindert, dass sich Wasser auf der Boxabdeckung ansammeln kann.



Abbildung 8 – Spannband spannen

WARNHINWEIS

- Befestige das mitgelieferte Spannband niemals am Vorbau oder Lenker. Dies kann gefährlich sein.

8. Befestige das Spannband immer unterhalb der grünen Linie in der Abbildung. Der rot markierte Bereich ist nicht für die Befestigung des Spannbands vorgesehen, da dies die Lenkbewegung behindern kann.

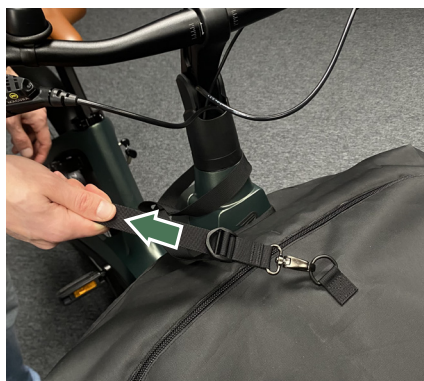

Abbildung 9 – Einstellband anbringen

9. Vergewissere dich, dass du den Lenker ohne Einschränkungen frei drehen kannst, bevor du mit der Boxabdeckung Fahrrad fährst.

5. Gebrauchsanweisung

5.1 Einstellen der Hakenspannung

Die Spannung in den Haken ist werkseitig bereits eingestellt und in der Regel korrekt. Sollte es dennoch notwendig sein, die Spannung in den Haken zu erhöhen oder zu verringern, befolge bitte die folgenden Schritte.

1. Löse das Einstellband und die Boxcover-Haken.
2. Klappe das Boxcover wie unten abgebildet auf.
3. Auf der Innenseite des Boxcovers befindet sich ein mit Klettverschluss befestigtes Stück Stoff, das das Band des Hakens bedeckt. Öffne dieses Stück Stoff.
4. Die Spannung der Haken kann dann

- durch Verschieben des Klettbands in Pfeilrichtung angepasst werden.
- Drücke das Klettband nach der Anpassung fest an und schließe das Fach wieder. Nimm die Anpassung immer auf beiden Seiten vor, um die Spannung gleichmäßig zu verteilen.



Abbildung 10 – Spannung des Hakens anpassen

WARNHINWEISE

- Die Boxabdeckung bietet keinen Schutz bei Unfällen.
- Achte immer darauf, dass sowohl der Fahrer als auch die Kinder einen zugelassenen Helm tragen und dass alle Gurte korrekt angelegt sind. Lies dazu die Bedienungsanleitung des Lovens Explorer 2.
- Lasse Kinder niemals mit der Boxabdeckung spielen. Beaufsichtige Kinder immer, wenn sie sich in einem Lastenfahrrad mit Boxabdeckung befinden.
- Lasse das Fahrrad niemals unbeaufsichtigt auf dem Ständer stehen, wenn sich ein Kind darin befindet. Bewegungen des Kindes, unebener Untergrund oder starker Wind können dazu führen, dass das Fahrrad umkippt – mit der Gefahr schwerer Verletzungen.

VORSICHT

- Wenn das Lastenfahrrad transportiert wird, beispielsweise auf einem Fahrradträger oder Anhänger, muss die Boxabdeckung immer entfernt werden.

HINWEIS

- Die Boxabdeckung schützt nicht vor Diebstahl. Lasse niemals Wertsachen in der Box zurück.

5.2 Beförderung von Passagieren

Die Boxabdeckung bietet die Möglichkeit, die Abdeckung zu verwenden und gleichzeitig Passagiere zu transportieren. Öffne den Passagierbereich wie folgt:

- Löse den Einstellriemen aus Schritt 5 und öffne den Reißverschluss an der Oberseite der Boxabdeckung.



Abbildung 11 – Passagierfach öffnen

2. Rolle den geöffneten Teil der Boxabdeckung wie unten abgebildet auf. Rolle weiter, bis du die Öse an der Boxabdeckung erreichst.

DE



Abbildung 12 – Abdeckung aufrollen

3. An der Innenseite der Boxabdeckung befindet sich ein Befestigungsgurt mit Klettverschluss. Verwende diesen Gurt, um die aufgerollte Abdeckung zu befestigen.



Abbildung 13 – Abdeckung befestigen

6 Nach dem Gebrauch

6.1 Reinigung

- Reinige die Boxabdeckung regelmäßig mit lauwarmem Wasser.

HINWEIS

- Berühre den Stoff nicht mit fettigen Händen und verwende zum Reinigen keine Lösungsmittel oder aggressiven Reinigungsmittel. Spüle die Boxabdeckung ausschließlich mit lauwarmem Wasser ab.

6.2 Demontage und Aufbewahrung

- Entferne die Boxabdeckung vom Schutzrohr, indem du die Haken und den Verstellgurt löst. Reinige die Boxabdeckung, bevor du sie für längere Zeit aufbewahrst. Falte beim Verstauen die Seiten nach innen und rolle die Boxabdeckung anschließend auf, um Faltenbildung zu vermeiden. Lagere die Boxabdeckung in einem trockenen, dunklen Raum.

HINWEIS

- Lege keine schweren oder scharfen Gegenstände auf die Boxabdeckung, um Beschädigungen zu vermeiden.

1 Garantie

- Optima Cycles B.V. offre une garantie de 2 ans sur la housse de le bac à compter de la date d'achat. Conservez donc soigneusement votre preuve d'achat.
- Cette garantie couvre exclusivement les défauts résultant d'erreurs de fabrication et/ou de production.
- La garantie ne s'applique pas dans les cas suivants :
 - Dommages ou défauts causés par des influences extérieures, telles que la violence, le vandalisme ou les accidents.
 - Utilisation incorrecte ou inappropriée du produit.
 - Usure normale due à une utilisation quotidienne.
 - Usure normale ou décoloration due à une exposition prolongée aux rayons UV (lumière du soleil).
 - Non-respect des instructions figurant dans ce manuel.
 - Utilisation de pièces ou d'accessoires non d'origine.
 - Modification ou adaptation du verrou de batterie.
- L'utilisation du verrou de batterie est préventive et ne garantit pas que la batterie ne sera jamais volée.
- Optima cycles B.V. n'est pas responsable des dommages causés par le vol de la batterie.
- Optima cycles B.V. n'est pas responsable en cas de vol de la batterie alors que le verrou de batterie est utilisé.

Clause de non-responsabilité

Optima Cycles B.V. n'est en aucun cas responsable des dommages consécutifs, tels que les dommages causés au vélo, à la batterie, aux effets personnels ou les blessures, résultant d'une mauvaise utilisation, d'un montage incorrect, de facteurs externes ou de modifications apportées au couvercle le bac.

2 Sécurité

Consultez toujours le site Web pour trouver la dernière version du manuel. Visitez la page du service à l'adresse www.lovensbikes.com.

- Ce produit est exclusivement destiné à être utilisé sur le Lovens Explorer 2.

AVERTISSEMENTS

- Assurez-vous que les crochets de la housse de le bac sont bien fixés des deux côtés.
- La housse de le bac n'offre aucune protection en cas d'accident.
- Veillez toujours à ce que le conducteur et les enfants portent un casque homologué et que toutes les ceintures soient correctement attachées. Reportez-vous au manuel d'utilisation du Lovens Explorer 2.
- Ne laissez jamais le vélo sans surveillance sur la béquille lorsqu'un enfant est assis dans le bac. Les mouvements de l'enfant, un sol irrégulier ou un vent violent peuvent faire basculer le vélo, ce qui peut entraîner des blessures graves
- Ne laissez jamais les enfants jouer avec la housse de le bac. Surveillez toujours les enfants transportés dans le vélo cargo équipé d'une housse de le bac.
- Assurez-vous que la housse de le bac est correctement positionnée et qu'elle ne recouvre pas le phare avant.
- Ne fixez jamais la sangle fournie au guidon ou à la potence. Cela peut être dangereux.
- La housse de le bac ne protège pas contre le vol. Ne laissez jamais d'objets de valeur dans le bac.

ATTENTION

- Veillez à retirer la housse de le bac lorsque le vélo cargo est transporté (par exemple sur un porte-vélos ou

dans un bus).

AVIS

- La housse de le bac ne protège pas contre le vol. Ne laissez jamais d'objets de valeur dans le bac.
- Ne posez pas d'objets lourds ou pointus sur la housse afin d'éviter de l'endommager.
- Ne touchez pas le tissu avec les mains grasses et n'utilisez pas de solvants ou de produits nettoyants agressifs pour le nettoyer. Rincez la housse de le bac uniquement à l'eau tiède.

3 Matériel nécessaire

3.1 Outils personnels

Aucun outil n'est nécessaire pour installer le couvercle du boîtier.

3.2 Composants du produit



Figure 1 - Couverture de la boîte Lovens Explorer 2

1. Couverture de boîte pour bande de réglage
2. Couverture de boîte

4 Instructions

4.1 Instructions d'installation

1. Prenez le couvercle de la boîte et placez-le sur l'avant du vélo.



Figure 2 - Placement à l'avant

2. Alignez correctement la partie transparente du couvercle de la boîte avec le réflecteur/la bande lumineuse à l'avant du vélo. Il est important que votre éclairage reste toujours bien visible.



Figure 3 - Alignement du cache du boîtier de la bande LED

3. Assurez-vous que le couvercle du boîtier recouvre toujours le voyant avant, comme illustré ci-dessous.



Figure 4 - Alignement du feu avant avec le trou

AVERTISSEMENT

- Assurez-vous que la housse de le bac est correctement positionnée et qu'elle ne recouvre pas le phare avant.
4. Maintenant, tirez le couvercle de la boîte sur l'arrière du vélo et fixez les crochets de montage aux deux interfaces à l'arrière du vélo.



Figure 5 - Fixation du crochet du couvercle du boîtier

AVERTISSEMENT

- Assurez-vous que les crochets de la housse de le bac sont bien fixés des deux côtés.

5. Prenez la sangle de réglage fournie, passez-la dans la boucle de réglage et enroulez-la autour du tube du guidon. N'utilisez pas la sangle de réglage lorsque des enfants se trouvent dans le bac.

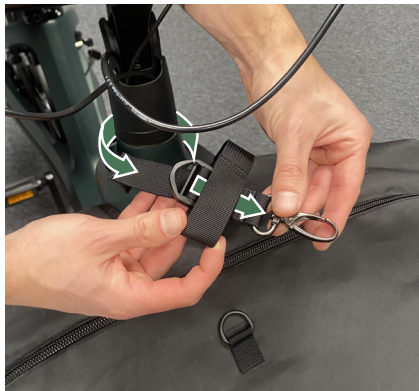

Figure 6 - Sangle de fixation du couvercle de la boîte pour boucles de vélo

6. Cliquez sur la sangle de réglage sur le crochet du couvercle de la boîte.



Figure 7 - Encliquetage de la sangle de fixation du couvercle de la boîte

7. Pour tendre la housse, il suffit de serrer la sangle de réglage. Cela empêche l'eau de s'accumuler sur la housse.

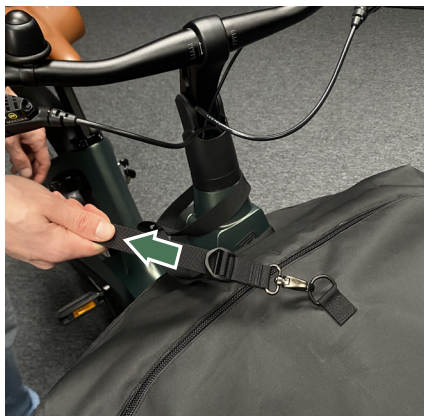

Figure 8 - Mise en tension du câble de tension

AVERTISSEMENT

- Ne fixez jamais la sangle fournie au guidon ou à la potence. Cela peut être dangereux.
8. Placez toujours la bande de réglage sous la ligne verte indiquée sur l'illustration. La zone indiquée en rouge n'est pas prévue pour fixer la bande de réglage, car cela pourrait gêner le mouvement du volant.



Figure 9 - Mise en place d'une bande de réglage

9. Avant de rouler avec le couvercle de boîte, vérifiez que vous pouvez tourner le guidon librement, sans aucune obstruction.

5. Mode d'emploi

5.1 Réglage de la tension du crochet

La tension des crochets est déjà réglée en usine et est généralement correcte.

S'il s'avère néanmoins nécessaire d'augmenter ou de réduire la tension des crochets, veuillez suivre les étapes suivantes.

1. Détachez la bande de réglage et les crochets du couvercle de la boîte.
2. Ouvrez le couvercle de la boîte comme illustré ci-dessous.
3. À l'intérieur du couvercle de la boîte se trouve un morceau de tissu fixé avec du velcro qui recouvre la bande du crochet. Ouvrez ce morceau de tissu.
4. La tension des crochets peut ensuite être ajustée en déplaçant le velcro dans le sens des flèches.
5. Après l'ajustement, appuyez fermement sur le velcro et refermez le compartiment. Effectuez toujours l'ajustement des deux côtés afin de répartir la tension de manière uniforme.



Figure 10 - Réglage de la tension du crochet

5.2 Passagers vervoeren

AVERTISSEMENTS

- La housse de le bac n'offre aucune protection en cas d'accident.
- Veillez toujours à ce que le conducteur et les enfants portent un casque homologué et que toutes les ceintures soient correctement attachées. Reportez-vous au manuel d'utilisation du Lovens Explorer 2.
- Ne laissez jamais les enfants jouer avec la housse de le bac. Surveillez toujours les enfants transportés dans le vélo cargo équipé d'une housse de le bac.
- Ne laissez jamais le vélo sans surveillance sur la béquille lorsqu'un enfant est assis dans le panier. Les mouvements de l'enfant, un sol irrégulier ou un vent violent peuvent faire basculer le vélo, ce qui peut entraîner des blessures graves

ATTENTION

- Veillez à retirer la housse de le bac lorsque le vélo cargo est transporté (par exemple sur un porte-vélos ou dans un bus).

AVIS

- La housse de le bac ne protège pas contre le vol. Ne laissez jamais d'objets de valeur dans le bac.

Le couvercle le bac permet d'utiliser le couvercle tout en transportant des passagers. Ouvrez le compartiment passagers comme suit :

1. Retirez la bande de réglage de l'étape 5 et ouvrez la fermeture éclair située en haut du couvercle de la boîte.

FR



Figure 11 - Ouverture de la trappe passagers

2. Enroulez la partie ouverte du couvercle de la boîte comme indiqué ci-dessous. Continuez à enrouler jusqu'à ce que vous arriviez au clip situé sur le couvercle de la boîte.



Figure 12 - Enroulement du compartiment passagers

3. À l'intérieur de la housse se trouve une sangle de fixation munie de velcro. Utilisez cette sangle pour fixer le compartiment passager que vous venez d'enrouler.

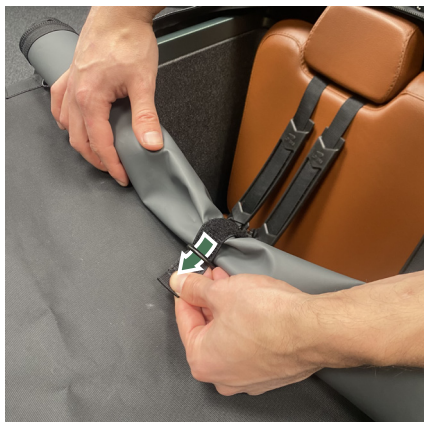

Figure 13 - Fixation du compartiment passagers

- Rangez le couvercle de la boîte dans un endroit sec et sombre.

AVIS

- Ne posez pas d'objets lourds ou pointus sur la housse afin d'éviter de l'endommager.

6 Après utilisation

6.1 Nettoyage

- Nettoyez régulièrement le couvercle le bac à l'eau tiède.

AVIS

- Ne touchez pas le tissu avec les mains grasses et n'utilisez pas de solvants ou de produits nettoyants agressifs pour le nettoyer. Rincez la housse de le bac uniquement à l'eau tiède.

6.2 Démontage et rangement

- Retirez le couvercle de la boîte du tube de protection en détachant les crochets et la bande de réglage.
- Nettoyez le couvercle de la boîte avant de le ranger pour une longue période.
- Pour le ranger, repliez les côtés vers l'intérieur, puis enroulez le couvercle de la boîte pour éviter la formation de plis.

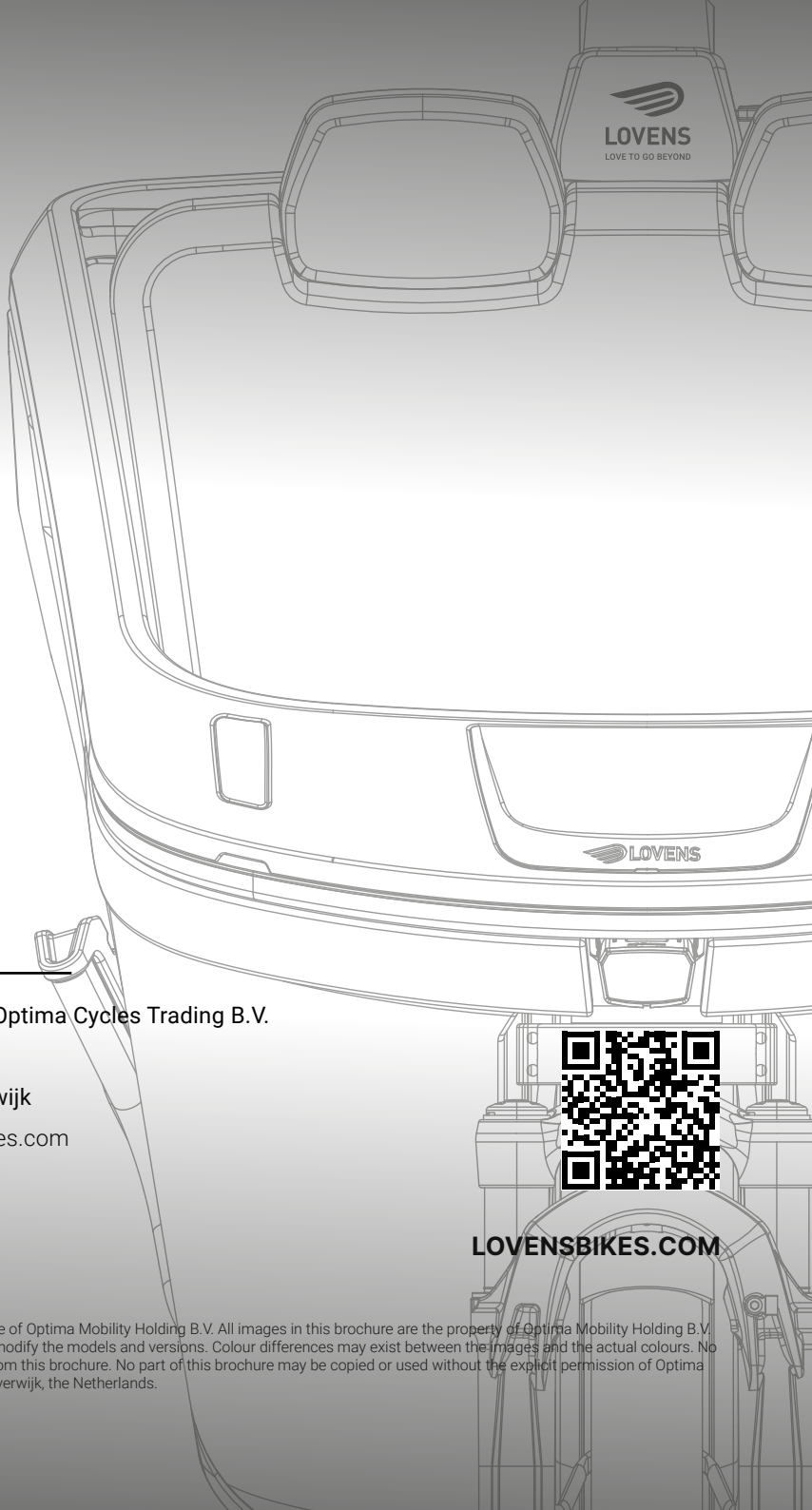

LOVENS
LOVE TO GO BEYOND

LOVENS

Contact

Lovens bikes - Optima Cycles Trading B.V.

Beveland 2

1948 RA Beverwijk

info@lovensbikes.com

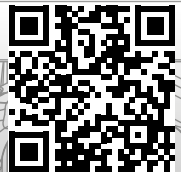

LOVENSBIKES.COM

Lovens is a trading name of Optima Mobility Holding B.V. All images in this brochure are the property of Optima Mobility Holding B.V. We reserve the right to modify the models and versions. Colour differences may exist between the images and the actual colours. No rights may be derived from this brochure. No part of this brochure may be copied or used without the explicit permission of Optima Mobility Holding B.V. Beverwijk, the Netherlands.